

Optischer Sender 650nm

1 Allgemeine Beschreibung

Das Bauelement ist speziell geeignet für Anwendungen mit Standard 1mm Kunststofflichtwellenleiter. Bestückt mit einer schnellen 650nm LED die über eine hohe optische Ausgangsleistung verfügt, ist das Bauelement eine gute Alternative in Datenübertragungssystemen mit Kunststofflichtwellenleiter.

2 Anwendungen

Aufgrund der guten optischen und mechanischen Eigenschaften findet das Bauelement eine Vielzahl von Anwendungsmöglichkeiten:

- optische Netzwerke
- Industrieelektronik
- Leistungselektronik

3 Bestellinformation

Ausführung	Bestellnummer
650nm Sender F-ST	905SE650ST001
650nm Sender F-ST mit Stützstiften	905SE650ST002

5 Maßzeichnungen

Gehäuse



Bild 2 Zeichnung



Bild 1 F-ST DIP

4 Eigenschaften

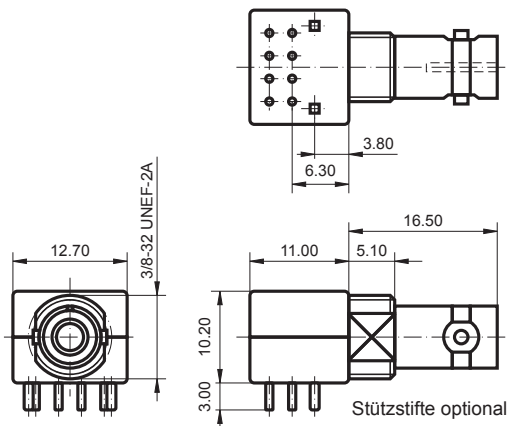
- 650nm LED
- F-ST Anschluß Metall
- geeignet für Kunststofflichtwellenleiter und PCF-Faser
- Kunststoffgehäuse
- optional mit Stützstiften
- geeignet für automatische Bestückung
- wellenlötfähig

Bohrplan für PCB

Ansicht: Bestückungsseite
 Durchmesser der Bohrungen:
 Pin 1..8 = 0.8mm
 Stützstifte (Option) = 1.4mm

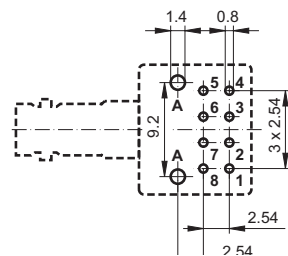

Pin-Nr.	Funktion
2	Anode
3	Kathode
1, 4, 5, 6, 7, 8	NC

Schaltbild

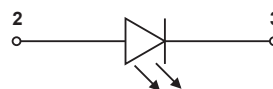

Optischer Sender 650nm

6 Grenzwerte _____

Belastungen die über die als `Grenzwerte` angegebenen hinausgehen können das Bauelement dauerhaft beschädigen. Die Grenzwerte stellen Belastungsgrenzen des Bauelementes dar. Der dauerhafte Betrieb mit diesen Werten wird nicht empfohlen, da die Zuverlässigkeit des Bauelementes darunter leiden kann.

Parameter	Wert	Einheit
Betriebstemperatur	-40 ... +85	°C
Lagertemperatur	-40 ... +100	°C
Sperrschichttemp.	100	°C
Löttemperatur 2mm vom Gehäuse, t ≤ 5s	260	°C
Sperrspannung	3	V
Durchlaßstrom	50	mA
Verlustleistung	120	mW
Wärmewiderstand	450	K/W

7 Technische Daten (T_A = 40°C bis +85°C) _____

Parameter	Symbol	Bedingung	Min	Typ	Max	Einheit
Durchlaßspannung	V _F	I _{LED_DC} = 50mA, T _A = 25°C		2.0	2.6	V
Gesamtstrahlungsleistung	P _{OPT}	I _{LED_DC} = 10mA, T _A = 25°C, Wert _{dBm} = 10*log(Wert _{meas} /1mW), 1mm POF, Länge 1m, NA=0.5	-10.5	-6.2	-2.5	dBm
Wellenlängenbereich	λ _P		630		685	nm
Schwerpunktwellenlänge	λ _D			650		
Halbwertsbreite	Δ _λ			20	30	
Schaltzeiten	t _r (10%...90%)	R _{ILED} = 100Ω, T _A = 25°C, Wert _{dBm} = 10*log(Wert _{meas} /1mW)		14	20	ns
	t _f (90%...10%)			16	24	
Kapazität	C _S	f _{meas} = 1MHz; V _f = 0V		52		pF
Temperaturkoeffizient	T _{POPT}	LED 10mA-50mA T _{POPT} bei T _A = -40°C bis +25°C		0		%/K
		LED 10mA-50mA; T _{POPT} bei T _A = +25°C bis +85°C		-0.4		
	T _{VF}			-1.8		mV/K
	T _λ				0.16	



Optischer Sender 650nm

8 Kennlinien _____

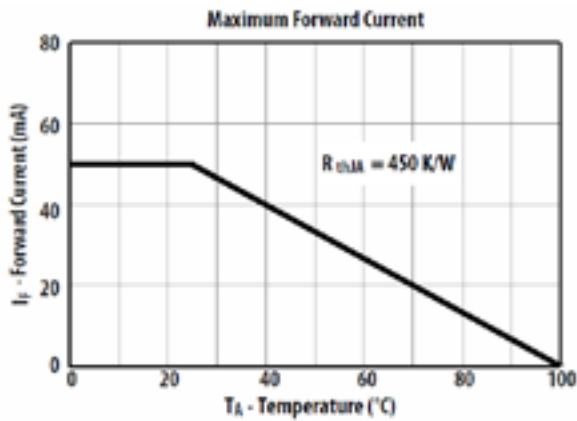

Figure 1. Maximum Forward Current

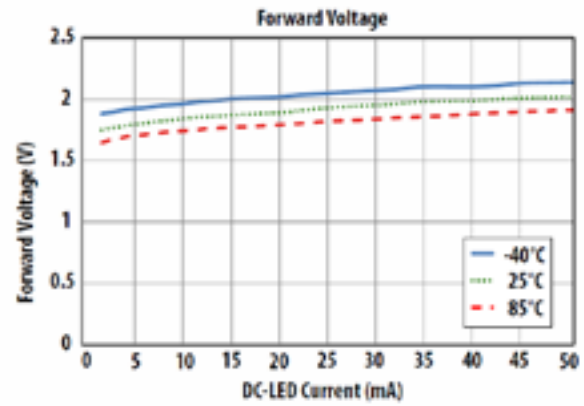

Figure 4. Typical Forward Voltage

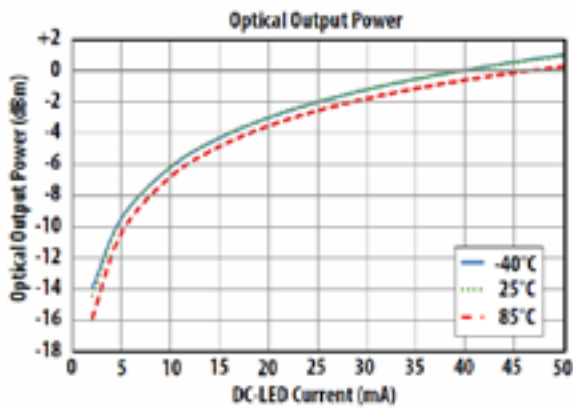

Figure 3. Typical Optical Output Power

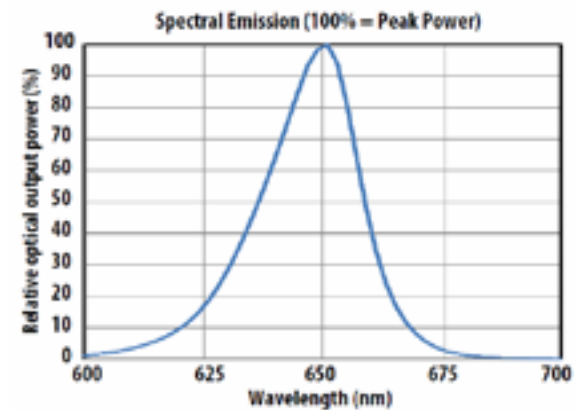

Figure 5. Typical Spectral Emission

Alle Informationen in den Datenblättern von Ratioplast-Optoelectronics GmbH wurden nach bestem Wissen und Gewissen erstellt. Sie werden regelmäßig kontrolliert und aktualisiert. Für eventuell noch vorhandene Irrtümer oder Fehler wird keine Haftung übernommen. Änderungen vorbehalten.